

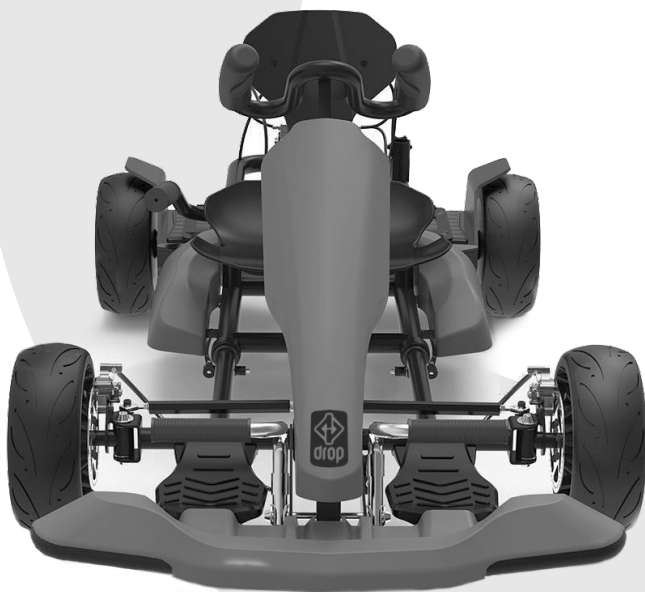

MANUAL DO PROPRIETÁRIO

drop HOVER KART PRO



V.01

ATENÇÃO:

O uso deste equipamento poderá comprometer a integridade física do condutor e de terceiros, sem culpa do fabricante. Assim como outros veículos, é possível perder controle, mesmo havendo cuidado, instrução e perícia, podendo ocorrer ferimentos graves. UTILIZE SEMPRE CAPACETE E CALÇADOS. CRIANÇAS DEVEM ESTAR SOB SUPERVISÃO CONSTANTE DOS PAIS.

CUIDADOS ESPECIAIS

SEGURANÇA:

- 1) Utilize acessórios de segurança, especialmente capacete, e os pés calçados.
- 2) Evite terrenos escorregadios.
- 3) Jamais utilize este veículo sob efeito de álcool ou drogas que possam comprometer o equilíbrio, o reflexo e a perfeita coordenação motora do condutor.
- 4) Execute a regulagem periódica dos freios.
- 5) Evite vias públicas.
- 6) Mantenha distância segura para evitar colisões.

USO:

- 7) Ao colocar o veículo em movimento, evite acalives acentuados para preservar o motor.
- 8) Evite terrenos irregulares, desníveis, degraus e saltar obstáculos.
- 9) Dê prioridade aos pedestres.
- 10) Não exceda o peso máximo recomendado.

BATERIA:

- 11) Evite descarga profunda. Inicie a recarga antes de esgotar toda carga da bateria.
- 12) A bateria é composta por material inflamável e explosivo. Jamais exponha a bateria à chama, altas temperaturas ou ambiente corrosivo.
- 13) Em caso de desuso por período prolongado, faça uma recarga periódica da bateria.

LIMPEZA:

- 14) Faça a limpeza periódica com pano úmido e jamais aplique jato de água com alta pressão.

ARMAZENAMENTO:

- 15) Dê preferência por ambientes secos e arejados.
- 16) Sob efeito de maresia, limpe todo o veículo com pano, aplique spray lubrificante e armazene vedado em caixa ou bolsa.

CONHEÇA SEU EQUIPAMENTO

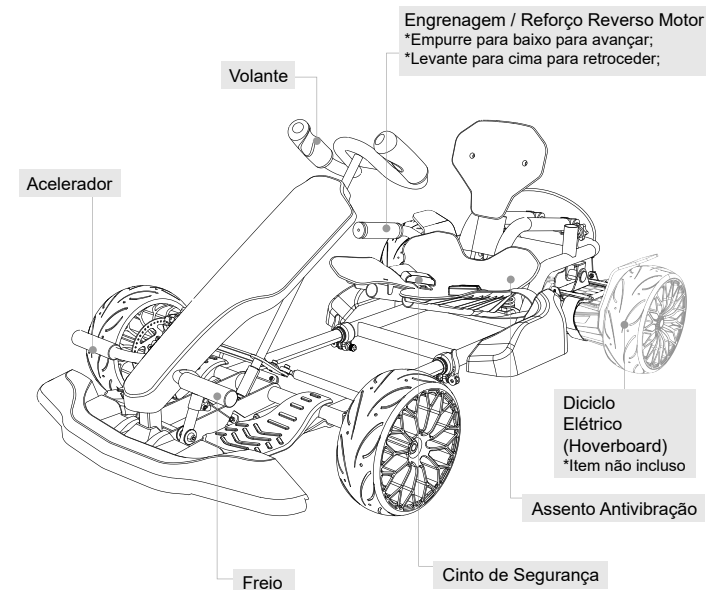

ESPECIFICAÇÕES

Comprimento	110~130 cm
Largura	69 cm
Altura	55 cm
Peso	20 kg
Carga Máxima	100 kg
Roda	8.5 polegadas

sac

DROP

(11) 4771-8261

assistenciatecnica@drop.com.br

PRODUZIDO NO
POLO INDUSTRIAL
DE MANAUS



CONHEÇA A AMAZÔNIA

MONTAGEM

1) Alonge o Kart até o comprimento adequado.

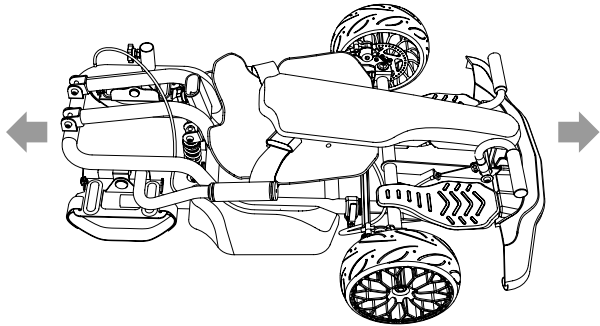

2) Fixe o comprimento do kart e levante o volante para a posição adequada.

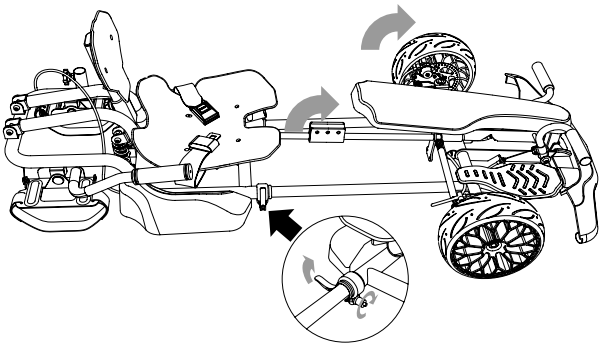

3) Depois de fixar o volante, instale-o juntamente com o assento.

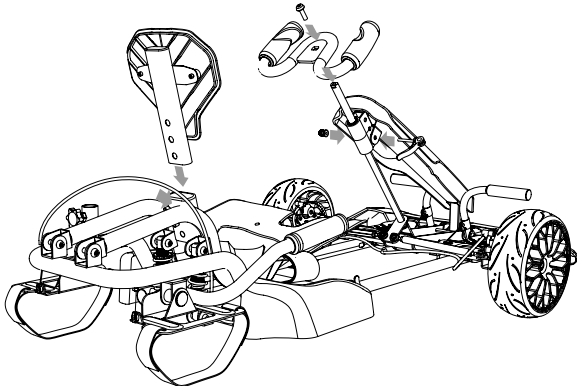

INSTALAÇÃO

1) Posicione o Diciclo Elétrico conforme a imagem.

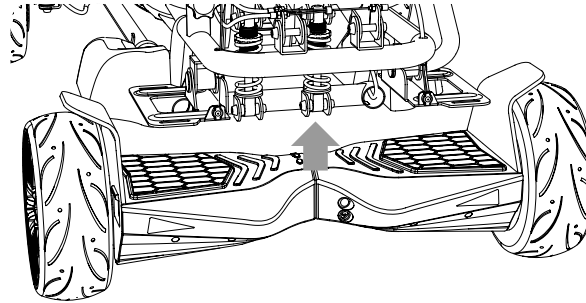

2) Envolve o Diciclo Elétrico com o velcro para uma fixação firme em ambos os lados.

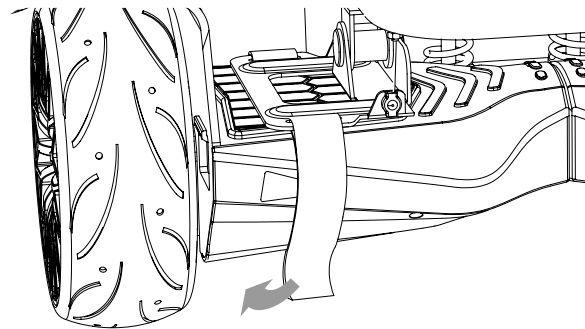

3) Certifique-se que o Diciclo Elétrico esteja posicionado em superfície plana antes de sentar no veículo.

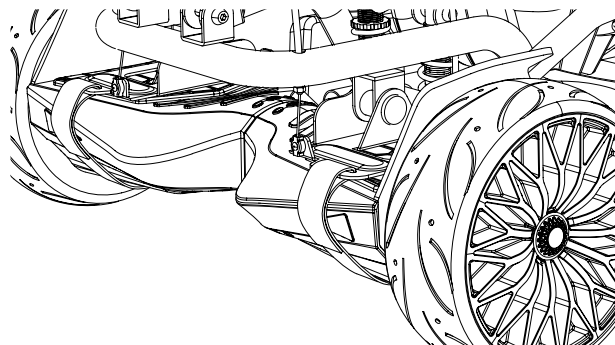

COMO PILOTAR

COM OS PÉS

Acione o pedal do acelerador e freio.

COM AS MÃOS

Acione a alavanca:

- Empurre para baixo para avançar;
- Puxe para cima para retroceder;

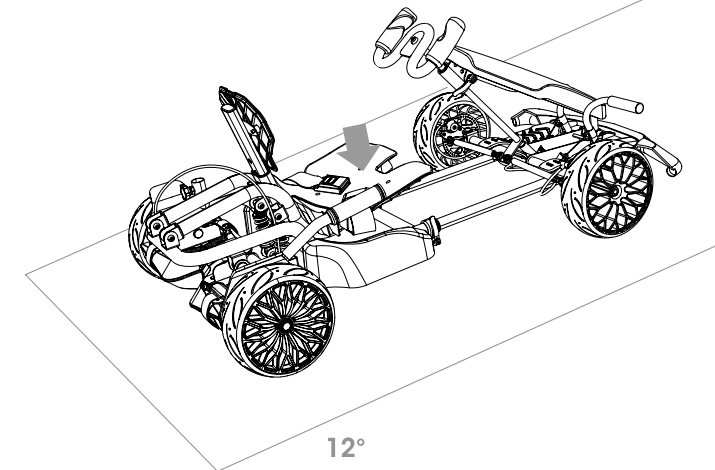
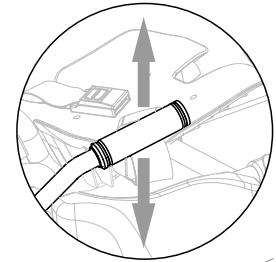

MANUTENÇÃO

A Drop dispõe de oficina credenciada em todas as cidades do Brasil a partir de 150mil habitantes (Obs: Metrôpoles poderão ter uma mesma oficina servindo diversos Municípios).

Consulte a oficina credenciada mais próxima diretamente com a Drop através dos diversos canais de atendimento disponíveis no site www.drop.com.br

A utilização de peças não originais ou mão-de-obra não autorizada pela Drop acarretará na perda da Garantia de Fábrica.